

Produktbeschreibung

Druck-Zug-Sensor CTS 01

Besondere Merkmale

- Geringe Einbauhöhe
- Für dynamische und statische Kraftmessung im Druck-Zug-Bereich
- Ausführung in Edelstahl

Lieferumfang

Kraftaufnehmer mit 5 m Leitung,
(PVC), fest angeschlossen

Zusätzlich lieferbar

- **Option F:** Einsatz im explosionsgefährdeten Bereich (Justiereinheit im Lieferumfang enthalten)



Anwendung

Die **Druck-Zug-Sensoren CTS** wurden für das genaue Messen von Kräften entwickelt, die in axialer Richtung wirken.

Dazu wird der Außenring mit Schrauben an den Montageflächen angeflanscht und die Kraft entsprechend eingeleitet.

Die Sensoren sind mit DMS-Vollbrücken bestückt und arbeiten nach dem Membranprinzip. Die an dem Sensorelement auftretende Dehnungen werden mit Hilfe der DMS in eine der Kraft proportionale Änderung eines elektrischen Signals umgewandelt.

Die Speisung der Vollbrücke und Verarbeitung der Messsignale erfolgt durch einen nachgeschalteten Verstärker aus dem **HAEHNE-Programm**, z. B. den Messverstärker **MV125**.

Aufgrund des angewendeten Konstruktionsprinzip bleiben die Messfehler auch bei stark exzentrisch eingeleiteten Kräften vernachlässigbar klein.

Technische Daten	%-Werte bezogen auf die Nennkraft
Nennkraft	20 kN
max. Gebrauchskraft	250 %
Grenzkraft	1000 %
Nennkennwert	1 mV/V
Genauigkeitsklasse	0,5 %
Nenntemperaturbereich	+10...+60 °C
Gebrauchstemperaturbereich	- 10...+70 °C
Brückennennwiderstand	700 Ω
Maximale Speisespannung	10 V DC
Schutzart	IP 67

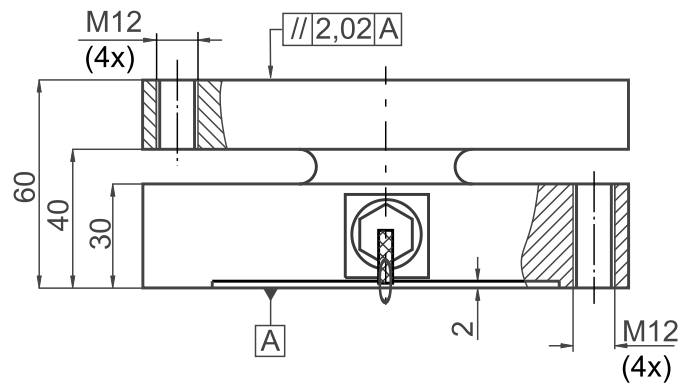

Messleitung-Aderfarben

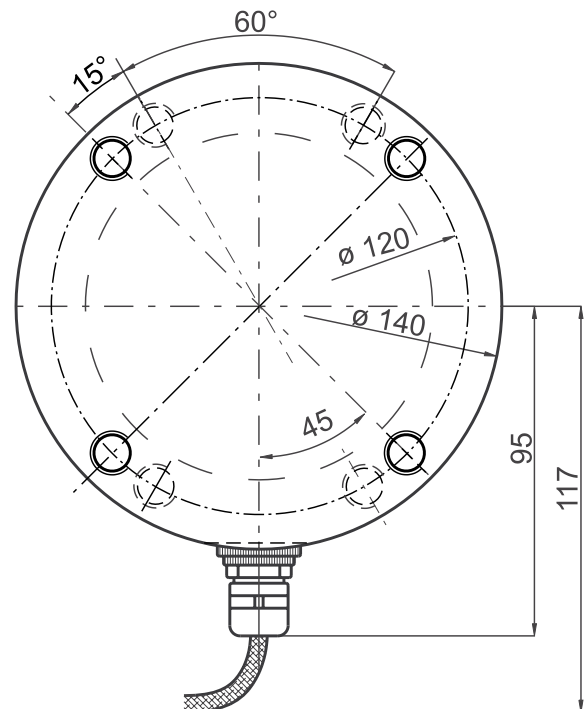
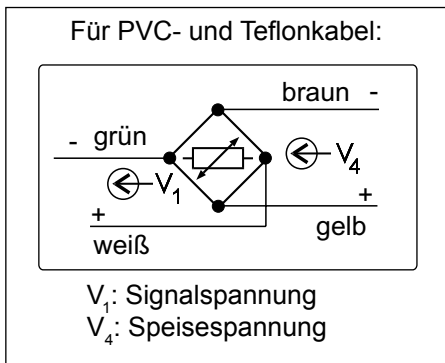

Bestellangabe:

